



Votre sécurité, c'est **NOTRE** métier

CBH Sécurité



Tél: 02 32 94 90 10 | Fax: 02 32 94 90 19 - contact@cbhs.fr - www.cbhs.fr

FICHE TECHNIQUE

REF NS30

Équipement de protection individuelle contre les chutes de hauteur

Description :

Antichute équipé d'une longue câble rétractable automatiquement en acier, muni d'un système à double cliquets permettant la retenue immédiate en cas de chute et d'un élément interne de dissipation de l'énergie cinétique.

Utilisation :

Travaux en hauteur avec risques de chute verticale.

Conformité à la réglementation :

Directive européenne 89/686/CE

Norme EN360 - Antichutes à rappel automatique

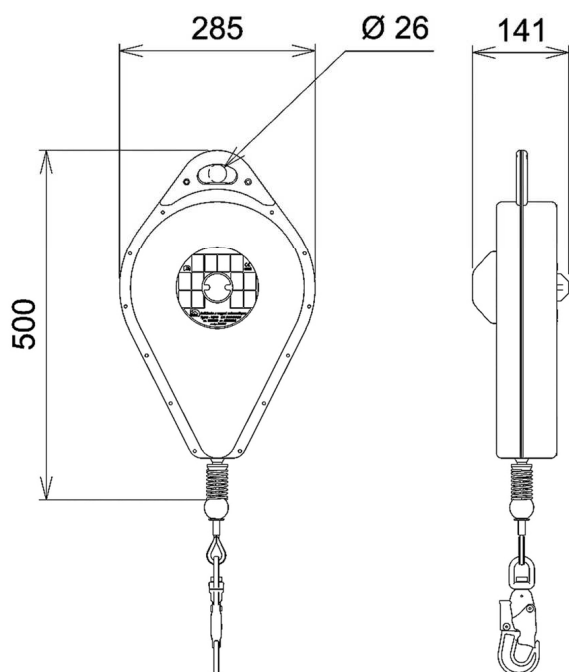

Caractéristiques :

- Longe câble acier galvanisé Ø4 mm longueur 30 mètres (R ≥ 12 kN).
 - Carter en acier revêtu peinture epoxy.
 - Vitesse d'enclenchement ≈ 20 m/mn.
 - Résistance statique : ≥ 1200 daN.
 - Force d'arrêt : ≤ 600 daN
 - Distance d'arrêt : ≤ 1 m.
 - Connecteur en extrémité de longe automatique à verrouillage automatique, ouverture 20 mm.
 - Températures d'utilisation : -35°C à +50°C.
 - Masse : 15 kg
- Option : Connecteur en extrémité de longe avec émerillon.